

NÁVOD K MONTÁŽI, OBSLUZE A ÚDRŽBĚ BODOVÝCH STŘEŠNÍCH SVĚTLÍKŮ AAG

NÁVOD K MONTÁŽI

Plocha, na kterou se instaluje manžeta, přechodový profil nebo křídlo světlíku, musí být zcela rovná, suchá, bez mastnot a mechanických nečistot. **Je nepřípustné osazovat světlíky na nerovnou, zasněženou, namrzlou nebo jinak znečištěnou nosnou konstrukci, v takovém případě hrozí deformace, poškození křídla (prasknutí rámu křídla nebo výplně).** Transport a manipulace se světlíky musí být v souladu s jejich vlastnostmi. Světlíky je možné skladovat pouze v suchých a zastřešených prostorách až do bezprostřední montáže. **Je zakázáno skladovat manžety a křídla světlíků na střeše objektu, hrozí poškození světlíku a jeho komponent či spadnutí materiálu ze střešky vlivem větru!** Dále hrozí poškození (deformace) výplně křídla světlíku a střešní krytiny vlivem vysoké teploty, která vznikne pod křídlem světlíku při slunečném počasí! Křídla světlíků nesmí být skladována v poloze kopulí nebo jinou výplní směrem dolů – hrozí zatečení vody do výplně. Musí být umožněn bezpečný přístup k montážnímu prostoru jak na transport materiálu, tak pro vlastní montáž. U montážního místa musí být zajištěn bezpečnostní kotvicí bod pro ukotvení montážního dělníka na střeše objektu. Musí být zabezpečen otvor pro světlík tak, aby bylo zabráněno propadnutí otvorem ve střeše nebo světlíkem do objektu. Manipulace a montáž ve výškách je nutno provádět v souladu s příslušnou normou a předpisem pro práci ve výškách a na stavbách. Je nutno dodržovat všechny bezpečnostní předpisy a používat veškeré vybavení pro práci ve výškách, dodavatel světlíků neručí za porušení této povinnosti.

Spojovací materiál a těsnící tmel pro kotvení manžet a přechodového prvku není součástí dodávky. **Spojovací materiál pro uchycení křídla resp. pantu světlíku do stávající podsady nebo přechodového prvku a spojovací materiál pro protikus fixační západky světlíku, či otvírače světlíku (vruty a nýty do PVC) jsou součástí dodávky světlíku – zde je však nutné správně zvolit spojovací materiál s ohledem na materiál stávajícího podstavce nebo přechodového prvku (výrobce jej nezná a nenese záruku za správnou volbu spojovacího materiálu), aby nemohlo dojít k vytržení pantů, fixační západky nebo otvírače a následnému uvolnění křídla – hrozí pád křídla světlíku ze střešky, škody na majetku a zdraví osob!** Přiložený spojovací materiál nemusí vždy odpovídat materiálu stávající podsady nebo přechodového prvku a je nutné ho nahradit jiným. **Upozornění: při montáži pevného nebo otvíracího křídla světlíku vždy překontrolujeme, že křídlo je pevně fixováno otvíračem nebo západkou, jinak hrozí uvolnění křídla, hrozí pád křídla světlíku ze střešky, škody na majetku a zdraví osob!** V případě použití originální manžety světlíku je spojovací materiál k uchycení křídla, resp. pantu světlíku do podsady a spojovací materiál pro protikus fixační západky světlíku, či otvírače světlíku (vruty a nýty) součástí dodávky světlíku.

Upozornění: pokud je to možné, montujte křídla světlíků na originální manžety výrobce. V případě montáže křídla světlíku na stavbou dodaný přechodový prvek nebo neoriginální manžetu, vždy kontaktujte odborného výrobce proškoleného dodavatele nebo výrobce světlíku. Předejdete komplikacím při montáži a následným škodám na majetku či zdraví osob!

Světlíky lze instalovat na:

1. otvor ve stropní nebo střešní konstrukci
2. otvor stropní nebo střešní s podezdívkou nebo jinou konstrukcí = stávající podsadou

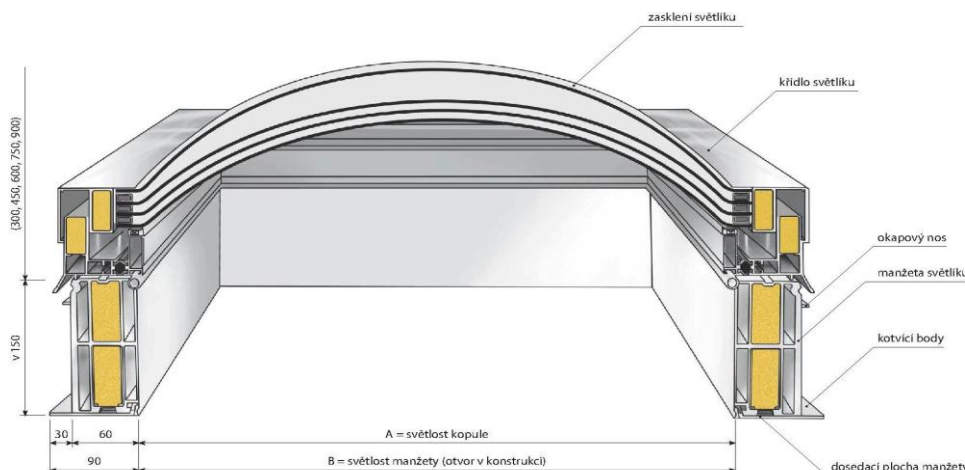

Kontrola před montáží:

Vizuálně překontrolovat kompletnost a jakost dodaných dílců, dílce nesmí být viditelně deformovány neb jinak poškozeny (rýhy, praskliny apod.). Překontrolovat rozměry otvoru pro montáž světlíků, v případě nutnosti rovnoměrné rozdělení odchylek rozměrů manžety a otvoru.

Kontrola a činnosti po dokončení montáže:

Překontrolovat kompletnost osazených konstrukcí a zařízení. Kontrola stavu konstrukce – konstrukční části nesmí být viditelně deformovány, výplně světlíků nesmí být rozbité, nebo viditelně popraskané, musí být osazeny veškeré předepsané těsnící prvky. Musí být sejmuty všechny ochranné fólie ze všech osazených dílců (ochranná fólie na křídle světlíku musí být odstraněna bezprostředně po montáži, jinak hrozí její zapečení do křídla a následné poškození křídla). Kontrola těsnosti světlíku, provedení kontroly uchycení křídla světlíku v místě pantů a fixační západky, či otvírače světlíku. Dále funkce otvírání křídla včetně funkce otvírače.

Montáž manžety světlíku:

1) Stropní (střešní) konstrukce pro připevnění manžety je v úrovni hydroizolace

Do spodní dosedací plochy manžety vyvrtáme otvory po 25–40 cm pro kotvení světlíku. Manžetu usadíme na otvory pro šrouby nebo hmoždinky. Manžetu zdviheme a očistíme obě dosedací plochy. Na dosedací plochu nanese se z tuby souvislý pruh stavebního trvale pružného tmele jako pojistné těsnění. Všechny vyvrtané otvory jsou uvnitř plochy ohraničené tmelem (důležité pro správnou funkci pojistného těsnění). Položíme manžetu a přišroubujeme k podkladu. Rozetřeme vytlačený tmel po celém obvodu. Manžeta se opracuje v hydroizolaci dle montážního předpisu a zásad výrobce hydroizolace. Hydroizolace se stabilizuje k manžetě převážně lepením, před použitím nutno ověřit přidrznost a chemickou kompatibilitu lepidla s manžetou světlíku. Hydroizolaci je třeba ukončit až těsně pod horním límcem, tento detail se opatří trvale pružným tmelem. Nerovností povrchu i podkladu manžety hrozí, že křídlo světlíku nebude pasovat a hrozí poškození křídla (prasknutí rámu křídla nebo výplně).

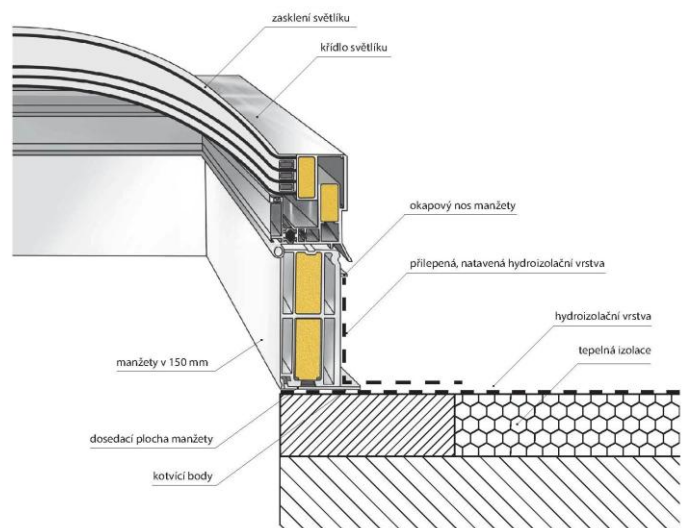

Obr. 1

2) Na stropní (střešní) konstrukci budou pokládány další vrstvy (tepelná izolace, hydroizolace, kačírek, vegetační souvrství atd.)

Výška světlíkové manžety (30,45,60 nebo 75 cm) se volí podle vytažení hydroizolace (zpravidla min. 150 mm nad úroveň vodorovné hydroizolace či dalších vrstev kačírek, vegetační vrstvy atd.) případně je nutné vytvořit podsadu (vyzdění, vybetonování atd.) v dostatečné výšce. Podsada musí mít šíři min. 12 cm. Nerovností povrchu i podkladu manžety hrozí, že křídlo světlíku nebude pasovat a hrozí poškození křídla (prasknutí rámu křídla nebo výplně).

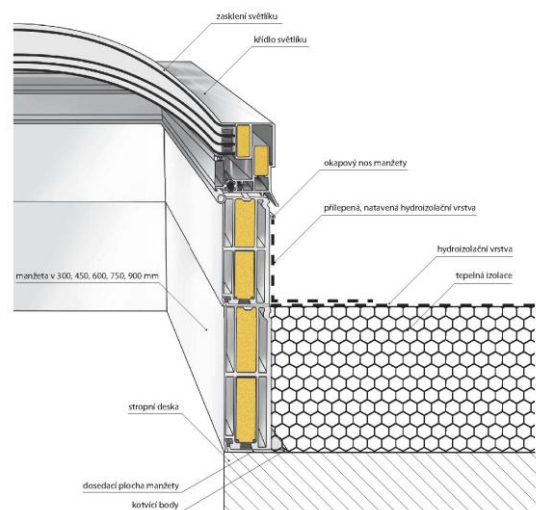

Obr. 2

Montáž a kompletace ocelové (FeZn) manžety a osazení křídla:

Ocelová manžeta v kolmém a šikmém provedení je vyráběna se spojovacími zámkami. Pro lepší manipulaci je manžeta dodávána v rozloženém stavu.

Montáž AAG pevného a otevíracího křídla světlíku:

3) *Na neoriginální manžetu, nadezdívku, stávající manžetu při výměně starých kopulí, tento způsob montáže výrobce světlíků nedoporučuje s ohledem na problematickou montáž pantů a otvírače*

V případě montáže křídla světlíku na stavbou dodaný přechodový prvek nebo neoriginální manžetu, vždy kontaktujte odborného výrobcem proškoleného dodavatele nebo výrobce světlíku. Předjedete komplikacím při montáži a následným škodám na majetku či zdraví osob! Odstraníme stávající kopuli včetně kotvicích trnů, těsnících prvků a tmelů (v případě výměny starých kopulí). Zajistíme čistou, pevnou a rovnou plochu pro montáž nového AAG křídla. Tato plocha by měla mít světlou barvu s ohledem na vysoké teploty

v letních měsících (na tmavém podkladu by mohlo dojít k deformaci výplně nového křídla). Plocha pod křídlem musí rozměrově odpovídat originální manžetě světlíku tak aby okapnice křídla světlíku přesahovala přes její okraj a vnitřní rozměr odpovídal rozměru „A“ křídla světlíku. V případě, že tato podmínka není splněna, pak vypodložíme křídlo světlíku přechodovým prvkem mezi stávající manžetou a křídlem světlíku např. ze dřeva nebo jiného materiálu dle požadavků na mechanické, rozměrové a požární požadavky stavby viz. obr. 3. Tento přechodový prvek musí rozměrově odpovídat originální manžetě, v opačném případě není možné křídlo namontovat, resp. osadit panty a otvírač křídla světlíku. Výška přechodového prvku musí být min. 5 cm. Přechodový prvek by neměl tvořit tepelný most a měl by být opatřen hydroizolací dle pravidel izolací střešních prostupů. Dále na přechodový prvek osadíme panty viz. obr. 4, spodní úchyt otvírače viz. obr. 5. V případě výlezu na střechu vždy použijeme originální AAG manžetu. Při montáži křídla dále postupujeme dle bodu 4) tohoto návodu.

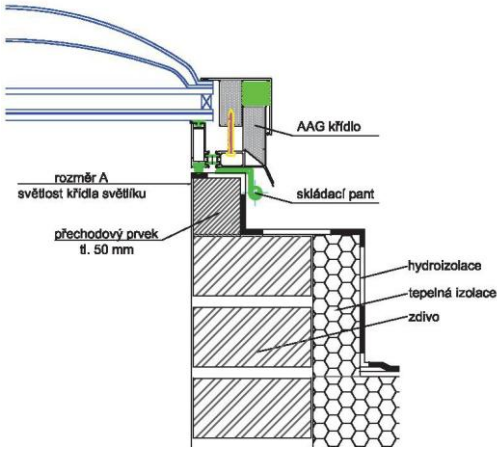

Obr. 3 – výkres přechodového prvku tl. 5 cm na stávající manžetě s hydroizolací, vyznačen rozměr A

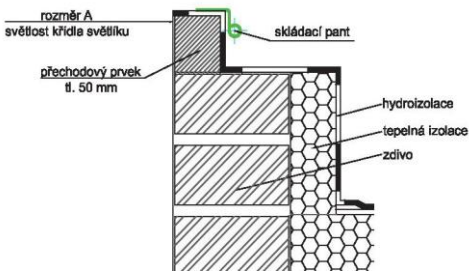

Obr. 4 – montáž pantů na dřevěný přechodový prvek

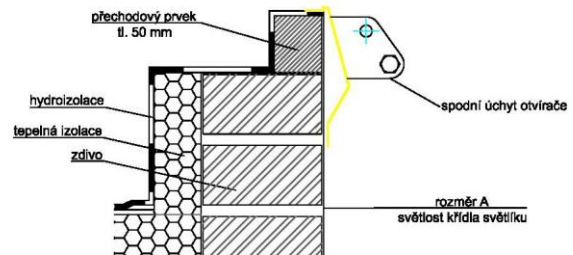

Obr. 5 – montáž spodního úchyty otvírače (manuál a elektropohon) na dřevěný přechodový prvek

4) *Na originální PVC, ocelovou a laminátovou manžetu nebo na přechodový prvek.*

AAG pevné a otevírací křídlo světlíku je dodáváno s rozebíracím pantem, jehož druhá polovina (protikus) je ukotven do manžety světlíku nebo do přechodového prvku světlíku. Křídlo přiložíme k manžetě světlíku tak abychom jednotlivé protikusy pantů zasunuli do sebe (křídlo musí být vyklopené do polohy otevření cca 90°) viz. obr. 6. V případě výlezu na střechu s pneu písty osadíme do osy pantů přiložený šroub s maticí. V případě montáže křídla o velké hmotnosti (cca nad 50 kg) jsou osazeny panty s větší drážkou pro sesazení

ve vodorovné poloze (není nutno stavět křídlo do polohy otevření 90°). Tento typ pantů je nutno zafixovat v místě osy pantu přiloženým šroubem s maticí a utáhnout až na doraz, aby matice i hlava šroubu zajela do pantu. Poté křídlo světlíku zavřeme a zkontrolujeme funkci pantů viz. obr. 7. Z vnitřní strany objektu zapojíme úchyt otvírače a nastavíme jeho dorazy. Tím zajistíme křídlo proti samovolnému otevření. Znovu zkontrolujeme těsnost křídla ze střechy a neprodleně sejmeme ochranné fólie z rámu a výplně křídla.

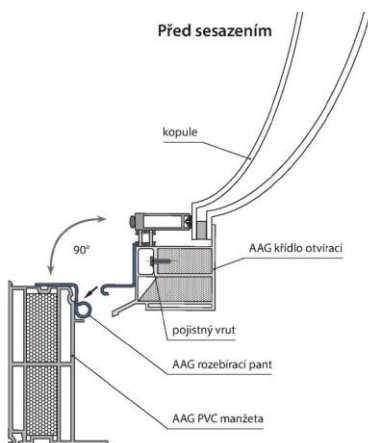

Obr. 6

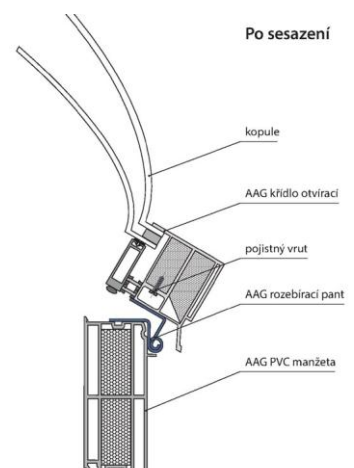

Obr. 7

5) Nastavení fixační západky (kotvícího plechu) pevného světlíku

U pevného provedení AAG křídla zajišťuje fixaci křídla v uzavřené poloze fixační západka (kotvící plech), která je součástí balení. Kotvící plech namontujeme na manžetu na protější stranu pantů, vycentrujeme na střed a zároveň s vnitřním krajem manžety. Na manžetu osadíme křídlo a přiloženými TEX šrouby zafixujeme z boku křídlo s kotvícím plechem na třech místech a šrouby zakryjeme šedými krytkami. Křídlo je nutné zafixovat, jinak hrozí otevření křídla větrem a následné utržení!!!!. Při špatné těsnosti křídla světlíku nebo při slabě ukotvené západce hrozí otevření křídla světlíku vlivem větru a další škody.

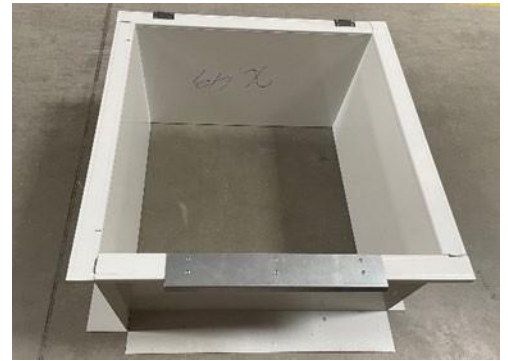

6) Nastavení otvírače denního větrání

Po montáži křídla světlíku na manžetu nebo na přechodový prvek, je nutno na připravené úchyty osadit manuální otvírač prstencový, nebo elektropohon. Tuto montáž a nastavení provádějte z vnitřní strany světlíku (místnosti). Dbejte na bezpečnou práci ve výškách. Postupujte dle přiloženého návodu k těmto otvíračům. Nedodržením těchto návodů hrozí poškození světlíku a další škody. Při použití originální manžety jsou úchyty otvíračů již namontovány z výroby a je pouze nutno nastavit doraz vlastního otvírače dle přiloženého návodu.

7) Nastavení otvírače ručního výlezu na střechu

Po montáži křídla na manžetu, je nutno na připravené úchyty osadit kování výlezu na střechu, resp. ochranu proti přepadnutí křídla světlíku na střechu. Jedná se o řetízky, pneumatické písty a manuální písty. Správné osazení a zajištění je podmínkou správné funkce výlezu na střechu. Západka výlezu na střechu je osazena výrobcem. Po montáži křídla světlíku je nutno uzavřít západku zevnitř světlíku tedy z místnosti a zkontrolovat její správnou funkci. V opačném případě hrozí poškození světlíku a další škody. Západku výlezu je možno opatřit zámkem pro uzamčení přístupu na střechu (není součástí dodávky výrobce).

Montáž přesklívací kopule AAG světlíku – příslušenství proti zašpinění:

Důležitá upozornění!

- s kopulí manipulujte pouze s ochrannými polystyrénovými rohy a ochrannou fólií, odstraňte je těsně před montáží
- kopuli není možno pokládat z výšky, ani nepřenášejte více kopulí najednou, hrozí prasknutí okapnice kopule
- při transportu kopulí na střechu používejte paletu a stahovací pásy
- při přepravě kopulí je pokládejte na plochu, nikoliv na hrany, max. 5 ks na sebe, důkladně zajistěte pásy
- kopule nelze před montáží skladovat na střeše, hrozí poškození kopule a střešní fólie vlivem vysoké teploty

Údržba!

- k čištění kopulí používejte neagresivní saponáty a hadřík, nikdy nepoužívejte k čištění rozpouštědla
- kopule nesmí být vystavována účinkům chemických látek, které tento materiál napadají
- kopule nesmí být vystavena vysokým teplotám (65-70 °C), ani používána v prostředí s velkým rozdílem teplot

Řiďte se montážním návodem pro přesklívací kopule AAG světlíku!

Přesklívací kopuli položte rovnoměrně na vrchní rám AAG křídla světlíku podle rozmístění předvrtaných děr na kopuli a sešroubujte příloženými vruty dle obr. 8 (spojovací materiál pro uchycení kopule včetně krytek proti zatékání je součástí dodávky).

Při dotahování kopule dbáme na to, aby těsnicí páska pouze lehce dosedla na rám světlíku. Při nadměrném dotažení by mohlo dojít k prasknutí kopule!

Pozor na prošlápnutí kopule!

Obr. 8

